



TEHNIKA PRANJA

UNIVERZALNA MAŠINA ZA PRANJE CRNOG POSUĐA

UP | UX



BOLJE ILI NAJBOLJE – TO JE VAŠ IZBOR!



PROFI-LINIJA

PROFI-LINIJA – sve što je potrebno za profesionalno pranje posuđa. Uspešna serija proizvoda iz HOBART-a se može naći u akciji gde god je potrebno pravo profesionalno pranje prljavog posuđa. Kombinuje efikasnu tehniku ispiranja sa vrhunskim pogodnostima za operatere i niskim operativnim troškovima. Brojna opcionalna oprema čini **PROFI-LINIJU** prikladnim rešenjem za pranje posuđa za širok spektar korišćenja.



PREMAX-LINIJA

PREMAX-LINIJA je pravi model za sve koji žele više. Zato što **PREMAX** postavlja standarde u svim oblastima: minimalni operativni troškovi i impresivne olakšice za operatere, kombinovane sa maksimalnim učinkom. **PREMAX-LINIJA** je najekonomičnija i najinovativnija linija mašina za pranje posuđa na tržištu. Kao dodatak karakteristikama **PROFI** modela, **PREMAX** osvaja korisnike svojim jedinstvenim karakteristikama i predstavlja idealnog partnera za najviše standarde u savršenom pranju posuđa.

PREMAX-LINE EXCLUSIVE

Ekskluzivne **PREMAX**-karakteristike obeležene su ovim natpisom na zlatnoj podlozi.

NAJSNAŽNIJI UČINAK PRANJA UZ NAJVIŠU ENERGETSKU UŠTEDU

VAŠE PREDNOSTI

HOBART-ove mašine se koriste kada god treba da se opere veliko posuđe. Možemo Vam ponuditi savršen model kreiran prema Vašim potrebama u skladu sa Vašim kapacitetom pranja i specifičnostima.

Snažna i ekonomična.

EKSKLUZIVNO KOD HOBART-A:

- Specijalni **sistem direktnog prskanja deterdženta** i patentirani sistem pranja pomoću pare smanjuju značajno ručnu pripremu.
- **Sistemi bočnog pranja** utrostručuju kapacitet mašine po ciklusu pranja u poređenju sa običnom mašinom za pranje crnog posuđa.
- Moderna nadoknada toplote odvodne **vode i nadoknada toplote izduvnog vazduha** štede do 6.354 kWh godišnje. To je jednako godišnjoj potrošnji tri dvočlana domaćinstva.

ENERGETSKA UŠTEDA u kWh mašine PREMAX UPT sa nadoknadom toplote odvodne vode (akumulirano)

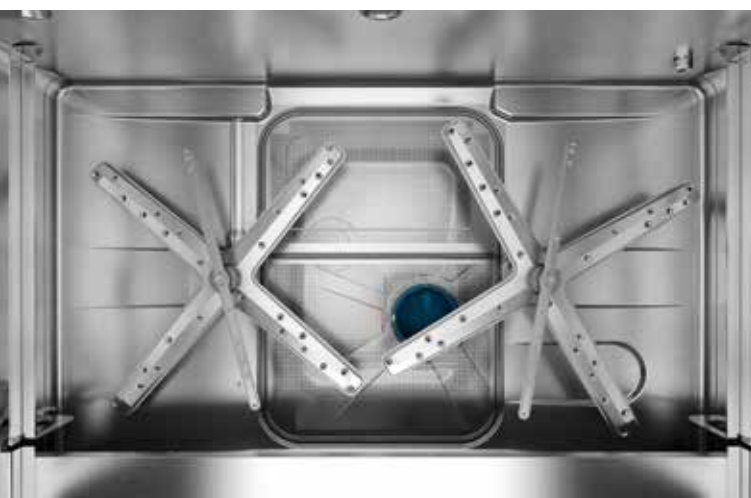
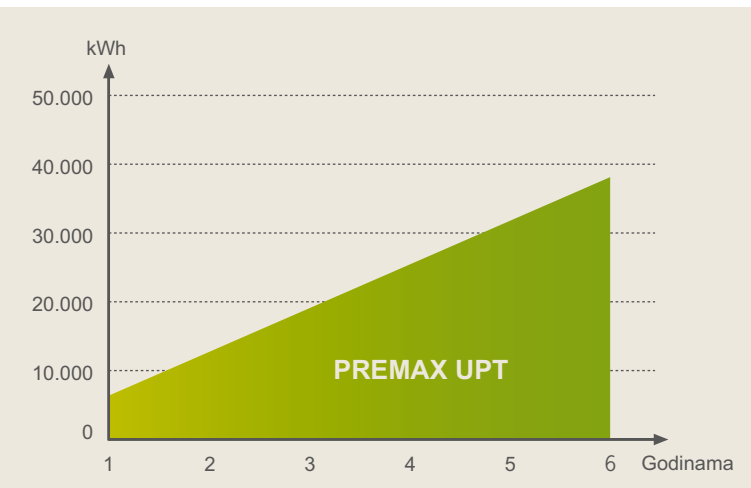

HOBART

HOBART



NAŠI MODELI



PREMAX UP

Jedina mašina za pranje crnog posuđa sa bočnim sistemom pranja. U poređenju sa ostalim modelima, to omogućava da **PREMAX UP** ima trostruki kapacitet u istom prostoru. Inovativni i efikasni sistemi pranja obezbeđuju savršen rezultat pranja uz značajno manje ručnog pretpranja.



PREMAX UPT

PREMAX UPT nudi sve prednosti modela **PREMAX UP** u kombinaciji sa duplim kapacitetom u poređenju sa konvencionalnim duplim protočnim mašinama za pranje crnog posuđa.



PROFI UX

Pere lonce i tiganje, posuđe od livenog gvožđa, pekarske plehove i korpe uz savršene rezultate pranja. Samo HOBART može da opere 4 pekarske korpe u jednom ciklusu pranja.



PROFI UXT

Pravi model za veliki kapacitet pranja. Model **PROFI UXT** nudi dupli kapacitet u poređenju sa **PROFI UX** i može da opere 6 pekarskih korpi u jednom ciklusu pranja.

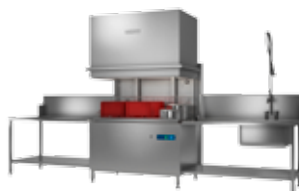

PROFI UXTH

Model sa haubom olakšava punjenje i pražnjenje mašine. Sistem vođica čini pražnjenje mašine prijatnim i ergonomičnim zadatkom.



PROFI UXTLH

Natprosečna visina punjenja kod **PROFI UXTLH** nudi puno prostora, povećavajući kapacitet po ciklusu pranja, posebno u slučaju pekarskih plehova i pekarskih korpi, pa je stoga idealna mašina za korišćenje u pekarama.

NAJBOLJI REZULTAT PRANJA

VAPO-ACTIVE PRANJE POMOĆU PARE

Tvrdo skoreli ostaci hrane na posuđu predstavljaju najveći izazov za pranje. **PREMAX** mašine za pranje crnog posuđa rešavaju ovaj izazov pomoću vrele vodene pare.

- Tako se razbija struktura skorelih ostataka hrane.
- Temperatura pranja se povećava za vrlo kratko vreme.
- Viša temperatura značajno poboljšava dejstvo deterdženta. Pružajući Vam najbolji rezultat pranja koji može da se postigne pomoću mašine za pranje crnog posuđa.

SISTEM DIREKTOG PRSKANJA DETERDŽENTA

Skrobna hrana koja vrlo teško zakoreva poput:

- Krompir pirea
- Gratiniranog krompira
- Pirinča i testenina

zahteva mnogo veću koncentraciju hemijskih sredstava za čišćenje. **PREMAX** mašine za pranje crnog posuđa zato prskaju koncentrovani rastvor deterdženta direktno na posuđe. Rastvor deluje na skorelu hranu 30 sekundi pre nego što se ispere pomoću pare.

Ručno potapanje je značajno smanjeno ili čak i nepotrebno.

HEMIJSKA SREDSTVA

Preporučujemo korišćenje HOBART HLU-32 deterdženta u kombinaciji sa SISTEMOM DIREKTOG PRSKANJA DETERDŽENTA.



SVAKO MOŽE DA OTKLONI NORMALNU NEČISTOĆU,
ALI HOBART MOŽE I VIŠE OD TOGA!

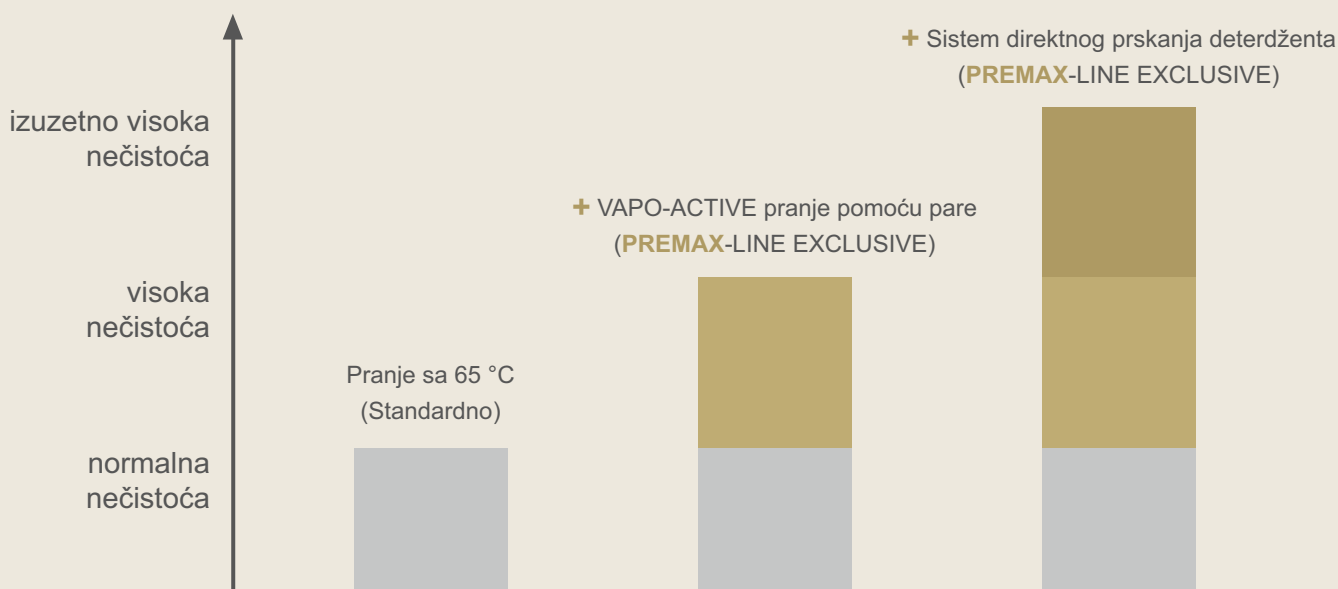

NAJBOLJI REZULTAT PRANJA PREKO ČITAVE LINIJE

ROTOR-X SISTEM PRANJA

Naše ukrštene 4 ruke pranja su jedinstvene na tržištu i pružaju izuzetno visok učinak pranja:

- Kontakt vode sa posuđem koje se pere je duplo duži.
- Pranje se povećava 100 % u poređenju sa tradicionalnim rukama pranja.

Duže vreme kontakta i bolje pranje obezbeđuju izuzetne rezultate pranja preko čitave površine.

Rotirajući sistem pranja ROTOR-X se sastoji od jedne gornje i jedne donje ukrštene ruke pranja, odnosno po dve kod **PROFI UXT**, **UXTH**, **UXTLH** i **PREMAX UPT** modela.

POWER PRANJE

Generalno, pranje kod mašine za pranje crnog posuđa je značajno bolje nego kod ostalih mašina za pranje posuđa. POWER pranje stvara potreban visok pritisak pranja zahvaljujući:

- Rukama pranja sa specijalnim IMPULS prskalicama
- Pumpama pranja sa 200 % većim učinkom

Ova kombinacija garantuje higijenski rezultat pranja, čak i kod jako zaprljanog posuđa.

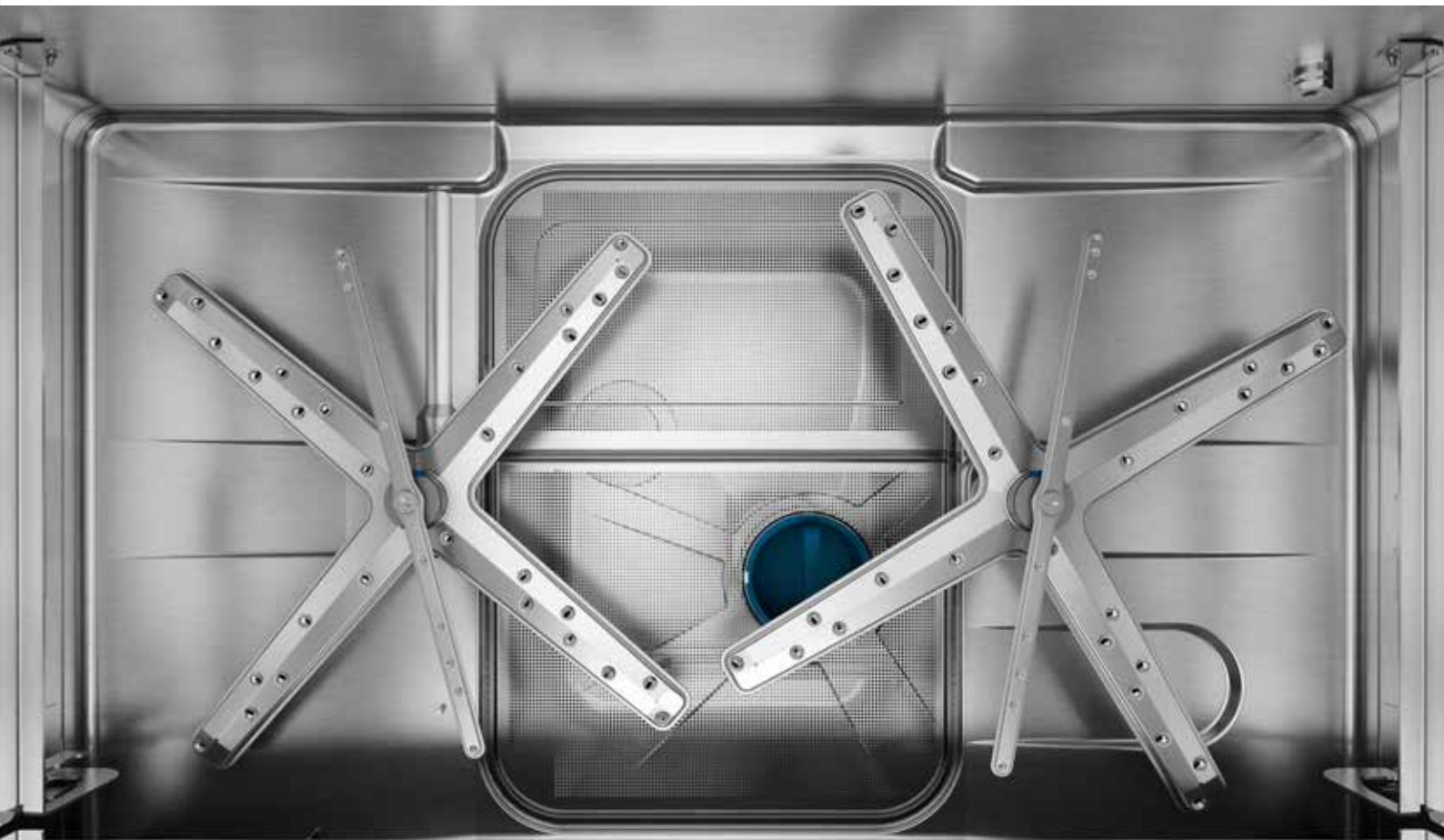

NAJBOLJI REZULTAT PRANJA

SENSO-ACTIVE UPRAVLJANJE SIROVINAMA

Ulazak prljavštine u tank se stalno prati i potrošnja vode se automatski podešava u skladu sa tim. Kada je nivo prljavštine u mašini nizak, i potrošnja vode je niska; za veći stepen zaprljanosti, mašina koristi više vode.

Prednosti su sledeće:

- Pouzdani rezultati pranja čak i sa velikim stepenom zaprljanosti
- Mašina za pranje posuđa nadoknađuje greške koje pravi osoblje
- Trajna regeneracija rastvora za pranje sa dovoljno sveže vode
- Kompletno pražnjenje i ponovno punjenje nisu više potrebni

GENIUS-X² SISTEM FINOG FILTRIRANJA

Poboljšan sistem finog filtriranja GENIUS-X² čisti prljavu vodu u tri koraka i održava rastvor za pranje čistim:

1. Stvrdnuta prljavština i ostaci hrane se skupljaju u korpu ocedivača, čime se sprečava da dospeju u tank.
2. Fina prljavština se skuplja u posebnoj finom filteru i izbacuje iz mašine nakon samo 10 sekundi.
3. Preostala fina prljavština se skuplja tokom pranja. Izbacuje se pre ispiranja.

GENIUS-X² sistem finih filtera se automatski čisti tokom ispušavanja, smanjujući potrošnju deterdženta više od 35 %.



LAKO RUKOVANJE

VAPOSTOP

Prilikom otvaranja konvencionalne mašine za pranje crnog posuđa, vrela para izlazi iz mašine.

Višefazni ventilacioni sistem VAPOSTOP, na raspolaganju kao opcija, izvlači 65 °C vrele izduvne pare kroz razmenjivač pare, sprečavajući gubitak pare.

Patentiran VAPOSTOP

- Hladi izduvni vazduh do približno 25 °C
- Poboljšava unutrašnju klimu
- Olakšava posao



VISIOTRONIC KONTROLA

Zahvaljujući velikom START tasteru u kombinaciji sa tekstualnim i grafičkim displejem, mašinom se daleko lakše rukuje:

- Sve važne informacije su na raspolaganju na prvi pogled
- Jednostavna selekcija programa
- Jednostavno podešavanje

Čim mašina prepozna da su Vam potrebne informacije, displej se automatski aktivira i pruža sve neophodne informacije.

PRIKAZ PREOSTALOG VREMENA

Kao podrška VISIOTRONIC kontroli, veliki taster za startovanje mašine za pranje posuđa označava napredovanje programa:

- Plavo: Program je tek počeo
- Delimično zeleno: Ispiranje
- Zeleno: Program se završio/ mašina je spremna za startovanje
- Crveno: greška



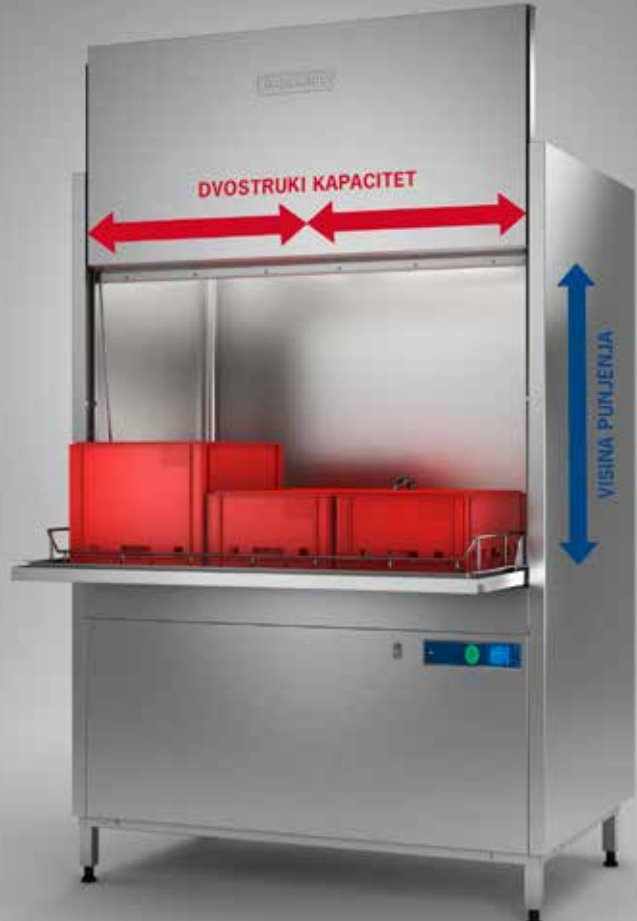

LAKO RUKOVANJE

PODIZANJE HAUBE

Opcionalno, haube kod modela **PROFI UXTH** i **UXTLH** se otvaraju i zatvaraju pomoću elektronskog podizača haube, eliminišući potrebu za primenjivanjem ručne snage da bi se otvorila i zatvorila hauba.

PRIKAZ NIVOVA

Integrirani indikator nivoa punjenja prati sadržaj kako spoljnih tako i ugrađenih kanti sa hemijskim sredstvima.

Pokazuje unapred kada je potrebno dopunjavanje deterdženta i sredstva za ispiranje. Time se svaki put obezbeđuju efektivni rezultati pranja.

SENZOR ZAPRLJANOSTI SITA

Unošenje velikih količina prljavštine u mašinu može dovesti do začepljenja sita. Senzor zaprljanosti sita to prepoznaje, nakon čega se na ekranu upravljačke jedinice pojavljuje odgovarajuće upozorenje. Ta funkcija pomaže operaterima i omogućuje kontinualno pranje.

HIGIJENSKI PROGRAM

Vremenom se u mašini talože kamenac i čestice prljavštine. Patentirani higijenski program je razvijen da bi eliminisao ovu nečistoću:

- Uklanja naslage kamenca
- Čisti mašinu od ostataka nečistoće
- Obezbeđuje svež miris

Displej mašine pokazuje kada treba da se izvrši higijenski program. Jednostavno stavite higijensku tabletu u mašinu i startujte higijenski ciklus. Mašina će biti čista i higijenska za tren oka.



FLEKSIBILNOST

DVOSTRUKI KAPACITET

PROFI UXT/UXTH i **UXTLH** predstavljaju savršeno rešenje za velike količine posuđa.

Čisti do

- 6 korpi za hleb
- 16 pekarskih plehova
- 3 EN posude

u isto vreme.

Time se izbegava nepotrebno vreme čekanja i značajno povećava kapacitet.

VISINA MAŠINE KOJA SE MOŽE REDUKOVATI

Visina mašina **PROFI UX** i **UXT** može da se redukuje do 217 mm sa otvorenim vratima.

Time se omogućava instaliranje mašine u prostorijama sa niskom tavanicom. Visina punjenja tada iznosi 650 mm.

VISINA PUNJENJA

Zavisno od modela, gore navedena prosečna visina punjenja omogućava prostor za do

- 6 korpi za hleb
- velike poslužavnike (600 x 800 mm)
- Pekarske plehove (600 x 800 mm)

HOBART

HOBART



VISOK NIVO EKONOMIČNOSTI

VEĆI KAPACITET I FLEKSIBILNOST

Patentirane bočne vođice značajno povećavaju kapacitet pranja mašine po ciklusu što se tiče GN posuda i mesarskih lodni, u poređenju sa konvencionalnim modelima:

- **PREMAX** UP utrostručuje kapacitet sa 2 na 6 GN posuda
- **PREMAX** UPT udvostručuje kapacitet sa 4 na 8 GN posuda

Efikasnost mašine za pranje posuđa se povećava zahvaljujući značajno većem kapacitetu GN posuda i mesarskih lodni.



Time se štedi do 1.000 radnih sati godišnje.

SVAKO MOŽE DA SAVLADA NORMALAN KAPACITET,
ALI HOBART MOŽE DA SAVLADA I VIŠE OD TOGA!

GN posude po ciklusu pranja

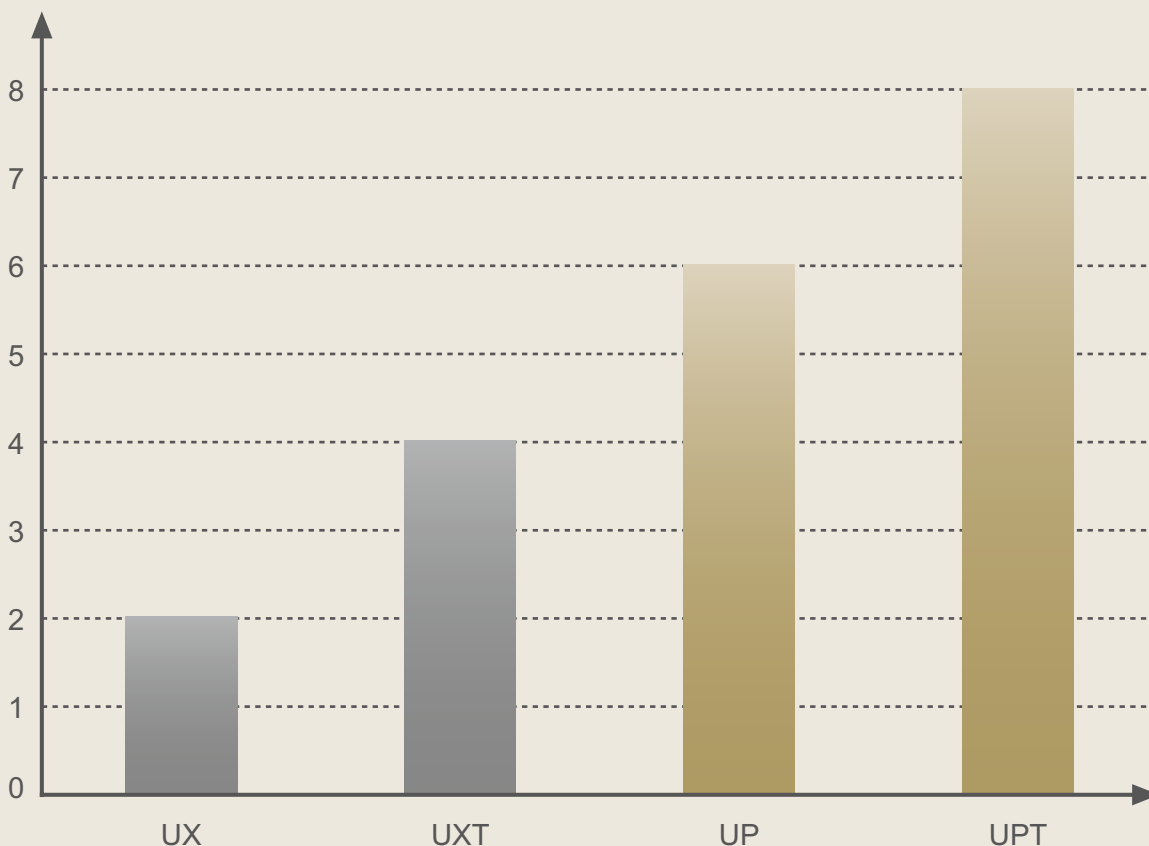

HOBART

35%

Energetska ušteda zahvaljujući nadoknadi
toplote odvodne vode

6.350 kWh

Ovoliko energije može da se uštedi godišnje pomoću nadoknade toplote
odvodne vode. To je jednako potrošnji tri dvočlana domaćinstva.

40°C

Nadoknada toplote izduvnog vazduha može da smanji temperaturu izduvnog
vazduha do ove vrednosti i tako obezbeđuje bolju unutrašnju klimu.



VISOKA EKONOMIČNOST

NADOKNADA TOPLOTE IZDUVNOG VAZDUHA

Ušteda energije od nadoknade toplote izduvnog vazduha, na raspolaganju kao opcija kod modela sa prednjim vratima, koristi energiju iz tople otpadne pare na 60 °C da bi zagrejala svežu vodu. Vлага i energija ne beže nekontrolisano u prostoriju, već se efikasno vraćaju u mašinu za pranje posuđa putem izmenjivača toplote.

- Štedi do 5.000 kWh godišnje
- Smanjuje temperaturu u prostoriji
- Poboljšava unutrašnju klimu

NADOKNADA TOPLOTE ODVODNE VODE

Energija toplote odvodne vode na 65 °C se koristi za zagrevanje sveže vode.

Sistem nadoknade toplote odvodne vode, na raspolaganju kao opcija, vodi toplu odvodnu vodu duž sveže vode koja ulazi u mašinu. Tako zagreva svežu vodu na 45 °C pre nego što stigne do svoje finalne temperature ispiranja u bojleru.

- Štedi do 6.350 kWh godišnje
- Isplati sama sebe već u 2. godini

ENERGETSKI REZERVOAR IZDUVNOG VAZDUHA

Mašine za pranje posuđa sa haubom štede energiju jer imaju energetski rezervoar izduvnog vazduha kao standardnu karakteristiku. Hauba, zatvorena sa svih strana, drastično smanjuje energetsku potrošnju. Topla izduvna para na 60 °C ne izlazi nekontrolisano u prostoriju, već ostaje ispod haube.

- Štedi do 2.600 kWh godišnje
- Smanjuje temperaturu u prostoriji
- Poboljšava unutrašnju klimu

To predstavlja inteligentnu energetska uštedu bez dodatnih investicija.

SVAKO ŽELI DA UŠTEDI ENERGETSKE TROŠKOVE, ALI HOBART ŠTEDI JOŠ VIŠE OD TOGA!

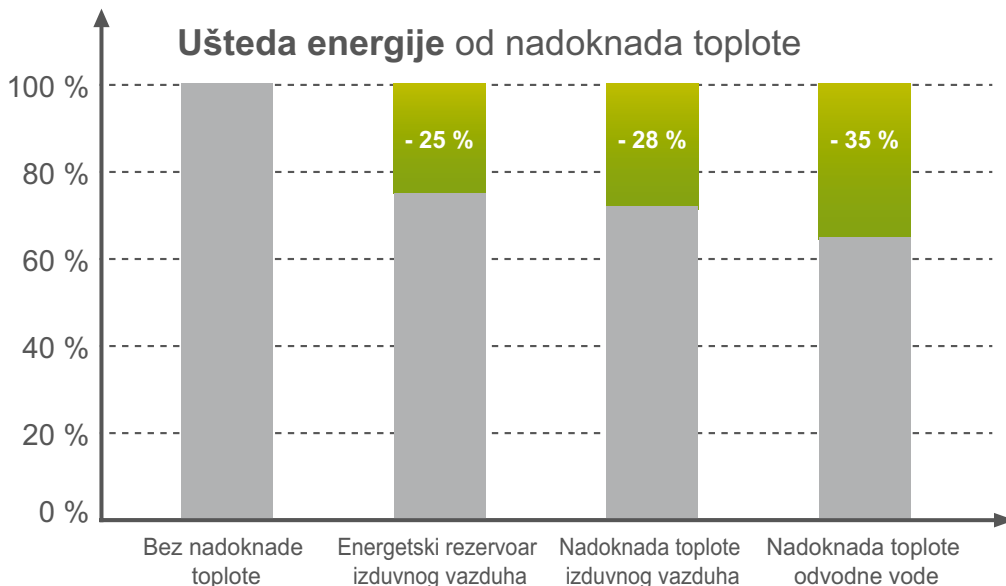

CRTEŽI

MAŠINE ZA PRANJE CRNOG POSUĐA, MODELI SA PREDNJIJIM VRATIMA

UX

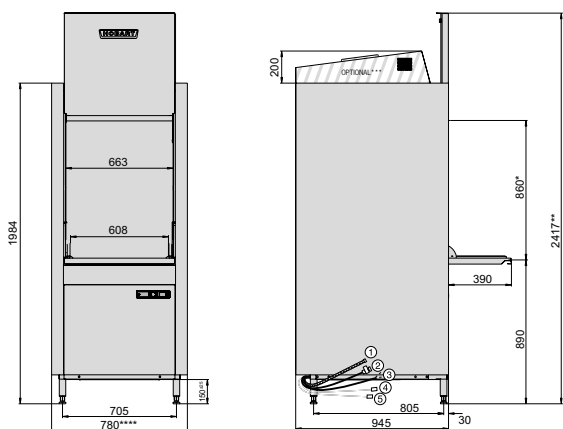

UP

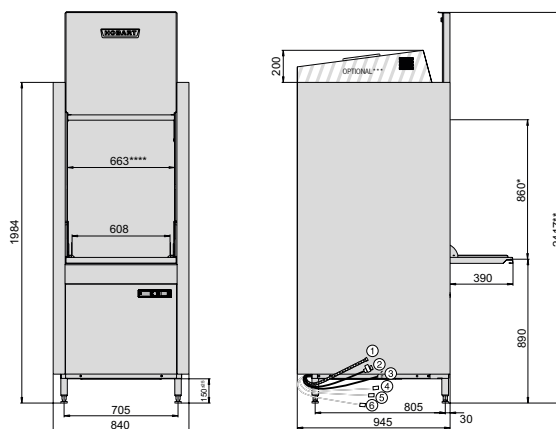

UXT

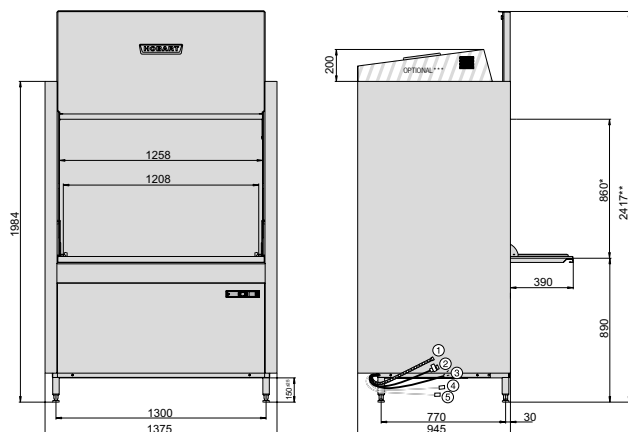

UPT

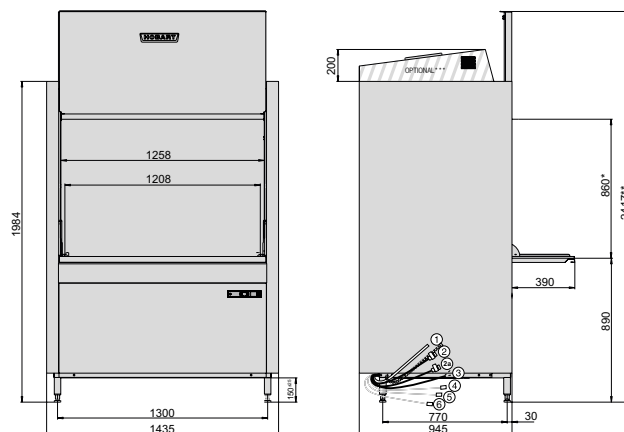

① fleksibilno odvodno crevo ② konekcija sveže vode ③ odvojeno punjenje tanka ④ strujni kabl ⑤ crevo za deterdžent^{a)} ⑥ crevo za sredstvo za ispiranje^{a)} ⑦ crevo za dezerdžent^{a)}

^{a)} za mašine sa spoljašnjim kantama za hemijska sredstva

* Visina punjenja se može smanjiti na 650 mm

** Visina sa otvorenim vratima se može smanjiti na 2.200 mm

*** sa nadoknadom toplote izduvnog vazduha

**** sa nadoknadom toplote odvodne vode

MAŠINE ZA PRANJE CRNOG POSUĐA, MODELI SA HAUBOM

UXTH

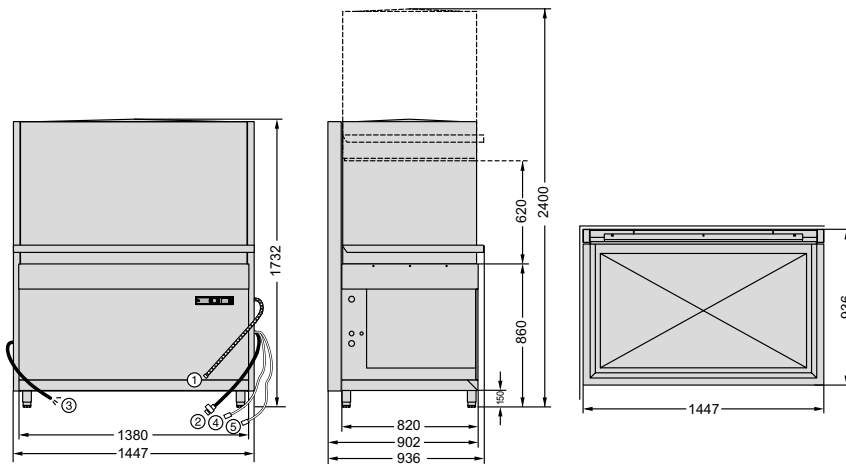

UXTLH

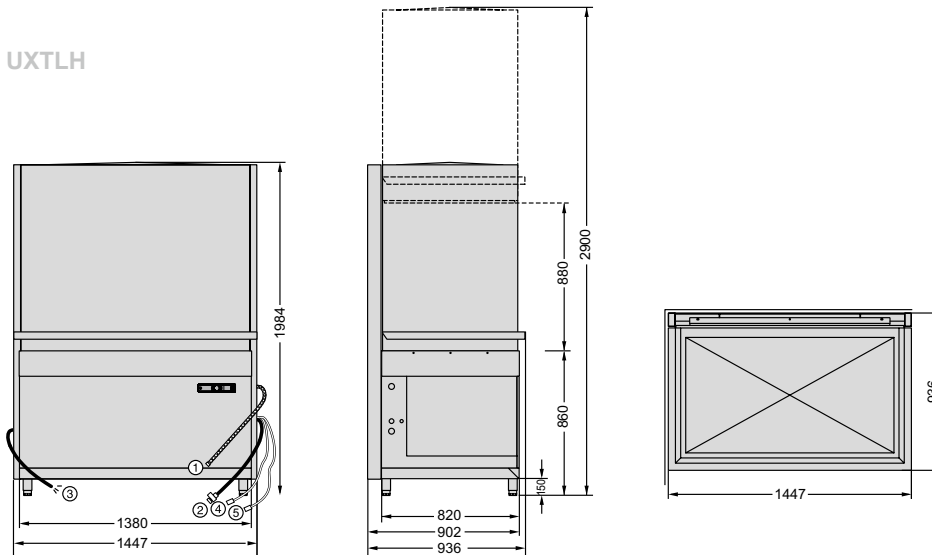

① fleksibilno odvodno crevo ② konekcija sveže vode ③ strujni kabl ④ crevo za deterđžent^{a)} ⑤ crevo za sredstvo za ispiranje^{a)}

^{a)} za mašine sa spoljašnjim kantama za hemijska sredstva



KARAKTERISTIKE

PROFI-LINIJA

MODEL	UX	UXT	UXTH
MODEL	Prednja vrata	Prednja vrata	Hauba
POSUDE			
Opis	Sve vrste lonaca, poslužavnika, pribora i GN posuda; 2 EN-posude; 8 pekarskih plehova do 600 x 800 mm; 4 pekarske korpe	Sve vrste lonaca, poslužavnika, pribora i GN posuda; 3 EN-posude; 16 pekarskih plehova do 600 x 800 mm; 6 pekarskih korpi	Sve vrste lonaca, poslužavnika, pribora i GN posuda; 3 EN-posude; 8 pekarskih plehova 600 x 800 mm; 3 pekarske korpe
NAJBOLJI REZULTATI PRANJA			
VAPO-ACTIVE pranje pomoću pare	–	–	–
Sistem direktnog prskanja deterdženta	–	–	–
ROTOR-X Sistem pranja	●	●	●
POWER pranje	●	●	●
SENSO-ACTIVE upravljanje sirovinama	●	●	●
GENIUS-X ² Sistem finog filtriranja	●	●	●
Kontrola umetnutog sita	●	●	●
JEDNOSTAVNO RUKOVANJE			
VAPOSTOP	○	○	–
VISIOTRONIC kontrola	●	●	●
Prikaz preostalog vremena	●	●	●
Ugrađen omekšivač vode	○	–*	–*
Podizanje haube	–	–	○
Signal za dopunjavanje	●	●	●
Senzor zaprljanosti sita	●	●	●
Higijenski program	●	●	●
Moguće pozicioniranje u uglu	–	–	●
Dispenser za deterdžent i sredstvo za ispiranje	●	●	●
EASY-CLEAN koncept	●	●	●
CLIP-IN ruke pranja i ispiranja	●	●	●
USB priključak	●	●	●
VISOKA EKONOMIČNOST			
Veći kapacitet i fleksibilnost	–	–	–
Nadoknada toplote izduvnog vazduha	○	○	–
Nadoknada toplote odvodne vode	○	○	○
Energetski rezervoar izduvnog vazduha	–	–	●
Izolovana hauba	–	–	●
FLEKSIBILNOST			
Dvostruki kapacitet	–	●	●
Visina mašine koja se može smanjiti	●	●	–
Visina punjenja	●	●	–

● uključeno

○ opcionalno

– nije raspoloživo

* preporučeni sistem spoljašnjeg omekšavanja vode

	PROFI-LINIJA	PREMAX-LINIJA	
MODEL	UXTLH	UP	UPT
MODEL	Hauba	Prednja vrata	Prednja vrata
POSUĐE			
Opis	Sve vrste lonaca, poslužavnika, pribora i GN posuda; 3 EN-posude; 16 pekarskih plehova do 600 x 800 mm; 6 pekarskih korpi	Sve vrste lonaca, poslužavnika, pribora i 6 GN posuda (1/1), 4 EN-posude	Sve vrste lonaca, poslužavnika, pribora i 8 GN posuda (1/1), 5 EN-posuda
NAJBOLJI REZULTATI PRANJA			
VAPO-ACTIVE pranje pomoću pare	–	● PREMAX-LINE EXCLUSIVE	● PREMAX-LINE EXCLUSIVE
Sistem direktnog prskanja deterdženta	–	● PREMAX-LINE EXCLUSIVE	● PREMAX-LINE EXCLUSIVE
ROTOR-X Sistem pranja	●	●	●
POWER pranje	●	●	●
SENSO-ACTIVE upravljanje sirovinama	●	●	●
GENIUS-X ² Sistem finog filtriranja	●	●	●
Kontrola umetnutog sita	●	●	●
JEDNOSTAVNO RUKOVANJE			
VAPOSTOP	–	○	○
VISIOTRONIC kontrola	●	●	●
Prikaz preostalog vremena	●	●	●
Ugrađen omekšivač vode	–*	–*	–*
Podizanje haube	○	–	–
Signal za dopunjavanje	●	●	●
Senzor zaprljanosti sita	●	●	●
Higijenski program	●	●	●
Moguće pozicioniranje u uglu	●	–	–
Dispenser za deterdžent i sredstvo za ispiranje	●	●	●
EASY-CLEAN koncept	●	●	●
CLIP-IN ruke pranja i ispiranja	●	●	●
USB priključak	●	●	●
VISOKA EKONOMIČNOST			
Veći kapacitet i fleksibilnost	–	● PREMAX-LINE EXCLUSIVE	● PREMAX-LINE EXCLUSIVE
Nadoknada toplote izduvnog vazduha	–	○	○
Nadoknada toplote odvodne vode	○	○	○
Energetski rezervoar izduvnog vazduha	●	–	–
Izolovana hauba	●	–	–
FLEKSIBILNOST			
Dvostruki kapacitet	●	–	●
Visina mašine koja se može smanjiti	–	–	–
Visina punjenja	●	●	●

● uključeno

○ opcionalno

– nije raspoloživo

* preporučeni sistem spoljašnjeg omekšavanja vode

TEHNIČKI PODACI

PROFI-LINIJA

MODEL	UX	UXT	UXTH
TRAJANJE CIKLUSA*	120 / 240 / 360 sec. i specijalni ciklusi	120 / 240 / 360 sec. i specijalni ciklusi	120 / 240 / 360 sec. i specijalni ciklusi
KAPACITET			
Korpe	30 /h	30 /h	30 /h
Plehovi	240 /h	480 /h	240 /h
EN-posude	60 /h	90 /h	90 /h
Pekarske korpe	120 /h	180 /h	90 /h
GN (1/1)	60 /h	120 /h	120 /h
ZAPREMINA REZERVOARA	80 l	130 l	130 l
POTROŠNJA SVEŽE VODE	4,5 l/korpa	7,5 l/korpa	7,5 l/korpa
KAPACITET PUMPE	2,9 kW 1.150 l/min	2 x 2,9 kW 2 x 1.150 l/min	2 x 2,9 kW 2 x 1.150 l/min
Grejanje rezervoara	3,3 kW	6,1 kW	6,1 kW
UČINAK TOPLOTE			
Standardna	12,4 kW	15,3 kW	15,3 kW
Smanjena	6,2 kW	9,1 kW	9,1 kW
UKUPNA SNAGA			
Standardna	15,6 kW 3 x 25 A	21,6 kW 3 x 35 A	21,6 kW 3 x 35 A
Smanjena	12,4 kW 3 x 20 A	15,6 kW 3 x 35 A	15,6 kW 3 x 35 A
400 / 50 / 3N	400 / 50 / 3N	400 / 50 / 3N	
DIMENZIJE			
Visina punjenja	860 mm	860 mm	620 mm
Veličina korpe	600 x 760 mm	1.240 x 700 mm	1.240 x 700 mm

* Mašina je opremljena automatskom kontrolom trajanja ciklusa čime su obezbeđene higijenske temperature ispiranja čak i sa snabdevanjem hladnom vodom ili smanjenim performansama zagrevanja.

MODEL I	PROFI-LINIJA		PREMAX-LINIJA	
	UXTLH	UP	UPT	
TRAJANJE CIKLUSA*	120 / 240 / 360 sec. i specijalni ciklusi	120 / 240 / 280 sec. i specijalni ciklusi	120 / 240 / 280 sec. i specijalni ciklusi	
KAPACITET				
Korpe	30 /h	30 /h	30 /h	
Plehovi	480 /h	210 /h	450 /h	
EN-posude	90 /h	120 /h	150 /h	
Pekarske korpe	180 /h			
GN (1/1)	120 /h	180 /h	240 /h	
ZAPREMINA REZERVOARA	130 l	80 l	130 l	
POTROŠNJA SVEŽE VODE	7,5 l/korpa	8 l/korpa	14 l/korpa	
KAPACITET PUMPE	2 x 2,9 kW 2 x 1.150 l/min	2,9 kW 1.150 l/min	2 x 2,9 kW 2 x 1.150 l/min	
Grejanje rezervoara	6,1 kW	3,3 kW	6,1 kW	
UČINAK TOPLOTE				
Standardna	15,3 kW	15,3 kW	18,1 kW	
Smanjena	9,1 kW	9,1 kW	9,1 kW	
UKUPNA SNAGA				
Standardna	21,6 kW 3 x 35 A	18,5 kW 3 x 32 A	24,5 kW / 3 x 50 A	
Smanjena	15,6 kW 3 x 35 A	15,5 kW 3 x 25 A	18,5 kW / 3 x 32 A	
400 / 50 / 3N	400 / 50 / 3N	400 / 50 / 3N		
DIMENZIJE				
Visina punjenja	880 mm	860 mm	860 mm	
Veličina korpe	1.240 x 700 mm	600 x 760 mm	1.240 x 700 mm	

KONCEPTNA REŠENJA ZA OPTIMALNE REZULTATE PRANJA

PRIPREMNI TRETMAN VODE

Pravo rešenje za svaki kvalitet vode: oprema za omekšavanje vode radi zaštite od naslaga kamenca ili sistemi osmoze za pranje bez vidljivih mrlja.

HEMIJSKA SREDSTVA ZA PRANJE

Pravi deterdžent za svaku primenu - savršeno odgovaraju svakoj pojedinačnoj mašini. **HYLINE linija hemijskih proizvoda.**



HOBART



PREMAX

INOVATIVNOST



HOBART

EKONOMIČNOST



HOBART

EKOLOGIJA

KOMPANIJA

HOBART je lider u tehnologiji komercijalnog pranja posuđa na svetskom tržištu. Osnovan 1897. godine u gradu Troy, u Ohaju, HOBART trenutno zapošljava preko 6.900 zaposlenih širom sveta. U našoj fabrici u Ofenburgu, u Nemačkoj, HOBART razvija, proizvodi i distribuira tehnologiju pranja posuđa širom sveta. Širom sveta, hoteli i katering službe, kafeterije, pekare i mesare, supermarketi, avio kompanije, kruzeri, auto kompanije, istraživački centri i farmaceutske kompanije se zaklinju u naše inovativne proizvode, koji se smatraju ekonomskim i ekološkim liderima na tržištu.

NAŠ FOKUS

INOVATIVNOST - EKONOMIČNOST - EKOLOGIJA

To je naša maksima. Biti inovativan za nas znači tehnološki uvek iznova postavljati nova merila, zajedno sa istinskom dodatom vrednosti za kupce. To nam omogućuju tehnološki centar u vlasništvu koncerna kao i inovacioni centar za tehniku pranja posuđa u našem sedištu u Nemačkoj. Fokusiranom inovacionom snagom ovde nastaju krajnje efikasni proizvodi, koji uvek iznova potvrđuju našu poziciju tehnološkog predvodnika. Biti ekonomičan za nas znači postavljati merila u odnosu na najniže troškove rada i potrošnju resursa i neprestano revolucionirati tržište. Delovati ekološki za nas znači odgovorno postupati sa resursima uz oslanjanje na postojanu energetska politiku. To se ne odnosi samo na krajnje proizvode, već sveobuhvatno na sva područja poslovanja naše kompanije, poput nabavke i proizvodnje.

**ONOG TRENUTKA KADA
PRVA MAŠINA BUDE ZAISTA
U STANJU DA PERE POSUĐE
BEZ VODE – BIĆE TO MAŠINA
MARKE HOBART.**

To obećanje kvaliteta dajemo našim kupcima,
a to je ujedno i naš lični moto, koji dele svi
zaposleni kompanije HOBART.

NAŠA VIZIJA - PRANJE BEZ VODE

Intenzivno istraživanje tržišta je pokazalo da naši klijenti očekuju tehnologiju pranja koja kombinuje efikasnost sa optimalnim performansama. Mi se držimo tih tvrdnji, i one čine osnovu naše vizije "pranje bez vode". Ova vizija je naš neprestani podsticaj za istraživanja u cilju smanjenja potrošnje vode, struje i hemikalija. Nastavljamo da sledimo ovaj cilj pomoću inovativnog inženjeringa. Postoji jedna stvar koju zasigurno znamo: Kada god prva mašina bude bila u stanju da pere posuđe bez vode - to će biti HOBART-ova mašina.

HOBART 

KOMPETENTNO – BRZO – POUZDANO

HOBART-ovi tehničari kao i HOBART-ovi servisni partneri su "pravi" eksperti. Zahvaljujući intenzivnoj obuci i godinama iskustva, ovi tehničari poseduju jedinstveno i duboko poznavanje proizvoda. Zbog toga se servisiranje i održavanje mašine uvek izvršava profesionalno, brzo i pouzdano.



**DEUTSCHLAND/ÖSTERREICH****HOBART GMBH**

Robert-Bosch-Straße 17 | 77656 Offenburg
Tel.: +49(0)781.600-0 | Fax: +49(0)781.600-23 19
info@hobart.de | www.hobart.de



Werkskundendienst 0180.345 62 58
für Österreich 0820.24 05 99

Zentraler Verkauf 0180.300 00 68

SCHWEIZ**GEHRIG GROUP AG**

Bäulerwisenstrasse 1 | 8152 Glattbrugg
Tel.: +41(0)43.211 56-56
Fax: +41(0)43.211 56-99
info@gehriggroup.ch
www.gehriggroup.ch

FRANCE**COMPAGNIE HOBART**

ZI PARIS EST - Allée du 1er Mai - B.P. 68
77312 MARNE LA VALLEE Cedex 2
Téléphone: +33(0)1 64 11 60 00
Fax: +33(0)1 64 11 60 01
contact@hobart.fr
www.hobart.fr

UNITED KINGDOM**HOBART UK**

Southgate Way | Orton Southgate
Peterborough | PE2 6GN
Phone: +44(0)844 888 7777
customer.support@hobartuk.com
www.hobartuk.com

BELGIUM**HOBART FOSTER BELGIUM**

Industriestraat 6 | 1910 Kampenhout
Phone: +32(0)16 60 60 40
Fax: +32(0)16 60 59 88
sales@hobart.be
www.hobart.be

NEDERLAND**HOBART NEDERLAND B.V.**

Pompmolenlaan 12 | 3447GK Woerden
Tel.: +31(0)348.46 26 26
Fax: +31(0)348-43 01 17
info@hobart.nl
www.hobart.nl

NORGE**HOBART NORGE**

Gamle Drammensvei 120 A | 1363 HØVIK
Tel.: +47 67 10 98 00
Fax: +47 67 10 98 01
post@hobart.no
www.hobart.no

SVERIGE**HOBART SCANDINAVIA APS**

Box 2101 | 196 02 Kungsängen
Tel.: +46 8 584 50 920
Fax: +46 8 584 50 929
info@hobart.se
www.hobart.se

DANMARK**HOBART SCANDINAVIA APS**

Håndværkerbyen 27 | 2670 Greve
Tel.: +45 43 90 50 12
Fax: +45 43 90 50 02
post@hobart.dk
www.hobart.dk

AUSTRALIA**HOBART FOOD EQUIPMENT**

Unit 1 / 2 Picken Street | Silverwater NSW | 2128
Tel.: +61(0)2 9714 0200
Fax: +61(0)2 9714 0242
www.hobartfood.com.au

KOREA**HOBART KOREA LLC**

7th Floor | Woonsan Bldg | 108 | Bangi-dong
Songpa-gu | Seoul 138-050
Phone: +82(0)2 34 43 69 01
Fax: +82(0)2 34 43 69 05
contact@hobart.co.kr
www.hobart.co.kr

JAPAN**HOBART (JAPAN) K.K.**

Suzunaka Building Omori
6-16-16 Minami-Oi | Shinagawa-ku | Tokyo 140-0013
Phone: +81(0)3 5767 8670
Fax: +81(0)3 5767 8675
info@hobart.co.jp
www.hobart.co.jp

SINGAPORE**HOBART INTERNATIONAL (S) PTE LTD**

158 | Kallang Way | #06-03/05
Singapore 349245
Phone: +65(0)6846 7117
Fax: +65(0)6846 0991
enquiry@hobart.com.sg
www.hobart.com.sg

THAILAND**HOBART (THAILAND)**

889 Thai CC building | 31st Floor | Room no. 311
South Sathorn Rd. | Yannawa | Sathorn
Bangkok 10120
Phone: +66(0)2-675-6279 | Fax: +66(0)2-675-6280
enquiry@hobartthailand.com | www.hobartthailand.com

OTHER COUNTRIES**HOBART GMBH**

Robert-Bosch-Straße 17 | 77656 Offenburg | Germany
Phone: +49(0)781.600-28 20
Fax: +49(0)781.600-28 19
info-export@hobart.de
www.hobart-export.com

Die Angaben in diesem Prospekt beruhen auf dem Stand 06/2016. Technische Änderungen oder Änderungen der Ausführung bleiben vorbehalten.

The details given in this brochure are correct as of 06/2016. We reserve the right to technical or design modifications.

Document non contractuel. Les indications de ce prospectus sont conformes à la mise à jour de 06/2016. Nous nous réservons le droit de modifier les données ou les configurations techniques de nos machines.

